



GEBRUIKERSINSTRUCTIE

TYPE: DAKSTAANDER 1780 MM

Dakrandbeveiliging voor platte daken met
een maximale hellingshoek van 10 graden.
Randbeveiliging conform NEN-EN 13374 klasse A.



2020



2021



2022



2023

Onze dakrandbeveiliging wordt jaarlijks gekeurd.
Op de staander is de kleurcode aangegeven.



SAFEBOUW

SAFEBOUW B.V.

Industrieweg 2

1566 JP Assendelft

📞 075 - 687 34 39

✉ info@safebouw.nl

🌐 www.safebouw.nl

AFMELDINGEN VIA UITVOERING@SAFEBOUW.NL

Inhoudsopgave

Inhoudsopgave	2
1. Inleiding	3
2. Algemeen	3
3. Hoofdbestanddelen en onderdelen	4
4. Veiligheidsvoorschriften	5
5. Toepassingen	5
6. Installeren dakrandbeveiliging	6
6a. Montage en demontage	6
6b. Aanbrengen hoekkoppelingen	8
6c. Inklappen dakrandbeveiliging	9
6d. Aanbrengen kantplanken	10
7. Dagelijks gebruik, beheer en onderhoud.	12
8. Normen.	12



1. Inleiding

Voordat je gaat werken met de dakrandbeveiliging dien je deze handleiding zorgvuldig door te lezen.

Let op: alle aanwijzingen en voorschriften in deze handleiding dienen strikt opgevolgd te worden. Wanneer je niet werkt volgens de aanwijzingen en voorschriften, kan dit leiden tot ernstig persoonlijk letsel en/of schade. SAFEBOUW kan niet aansprakelijk gehouden worden voor enige vorm van (gevolg-)schade of letsel.

In deze handleiding wordt aangegeven op welke manier de dakrandbeveiliging, met inachtneming van de wettelijke normen, gemonteerd kan worden.

2. Algemeen

De aluminium dakrandbeveiliging is een lichtgewicht dakrandbeveiliging, enkel geschikt voor tijdelijke opstelling op platte daken met een hellingshoek tot 10 graden. De dakrandbeveiliging is ontworpen voor het tegengaan van valgevaar. De dakrandbeveiliging voldoet aan de NEN-EN 13374 Klasse A (tijdelijke randbescherming systeem).

Om de werking van het systeem te borgen dient de gebruiker rekening te houden met de volgende punten:

- » Alle onderdelen moeten in goede staat verkeren.
- » Bij gebruik van de dakrandbeveiliging dient er een dakopstand aanwezig te zijn met een minimale hoogte van 150 mm. Bij het ontbreken van een dakopstand dient de randbeveiliging voorzien te zijn dubbele lastblokken. Dit om het afschuiven van de dakrandbeveiliging van het dakvlak tegen te gaan, tevens dienen er kantplanken aangebracht te worden, **zie 6d blz 9**.
- » Alle onderdelen moeten conform de handleiding opgebouwd worden, **zie hoofdstuk 6**.
- » Plaats geen voorwerpen of extra ballast tegen of aan het systeem.
- » Plaats geen voorwerpen die wind kunnen vangen, tegen of aan het systeem.
- » Gebruik onder slechte weersomstandigheden is niet toegestaan, **zie hoofdstuk 5**.



3. Hoofdbestanddelen en onderdelen

Het systeem bestaat uit de volgende onderdelen:

1.	Contragewicht (l x b x h) 22,5 kg	300 x 150 x 260	mm
2.	Staander (l x b x h)	1780 x 60 x 860	mm
3.	Leuninghouder	Verbonden aan staander	
4.	Ballastvergrendeling	Verbonden aan staander	
5.	Knik-arm	Verbonden aan staander	
6.	Leuning (l1 x l2 x b x h)	3000 x 200 x 45 x 45	mm
7a.	Hoekverbinding 90° (l1 x l2 x b x h)	500 x 200 x 45 x 45	mm
7b.	Hoekverbinding 135° (l1 x l2 x b x h)	500 x 200 x 45 x 45	mm
7c.	Hoekverbinding variabel (l1 x l2 x b x h)	500 x 200 x 45 x 45	mm
8.	Hoekkoppeling	Verbonden aan hoek	

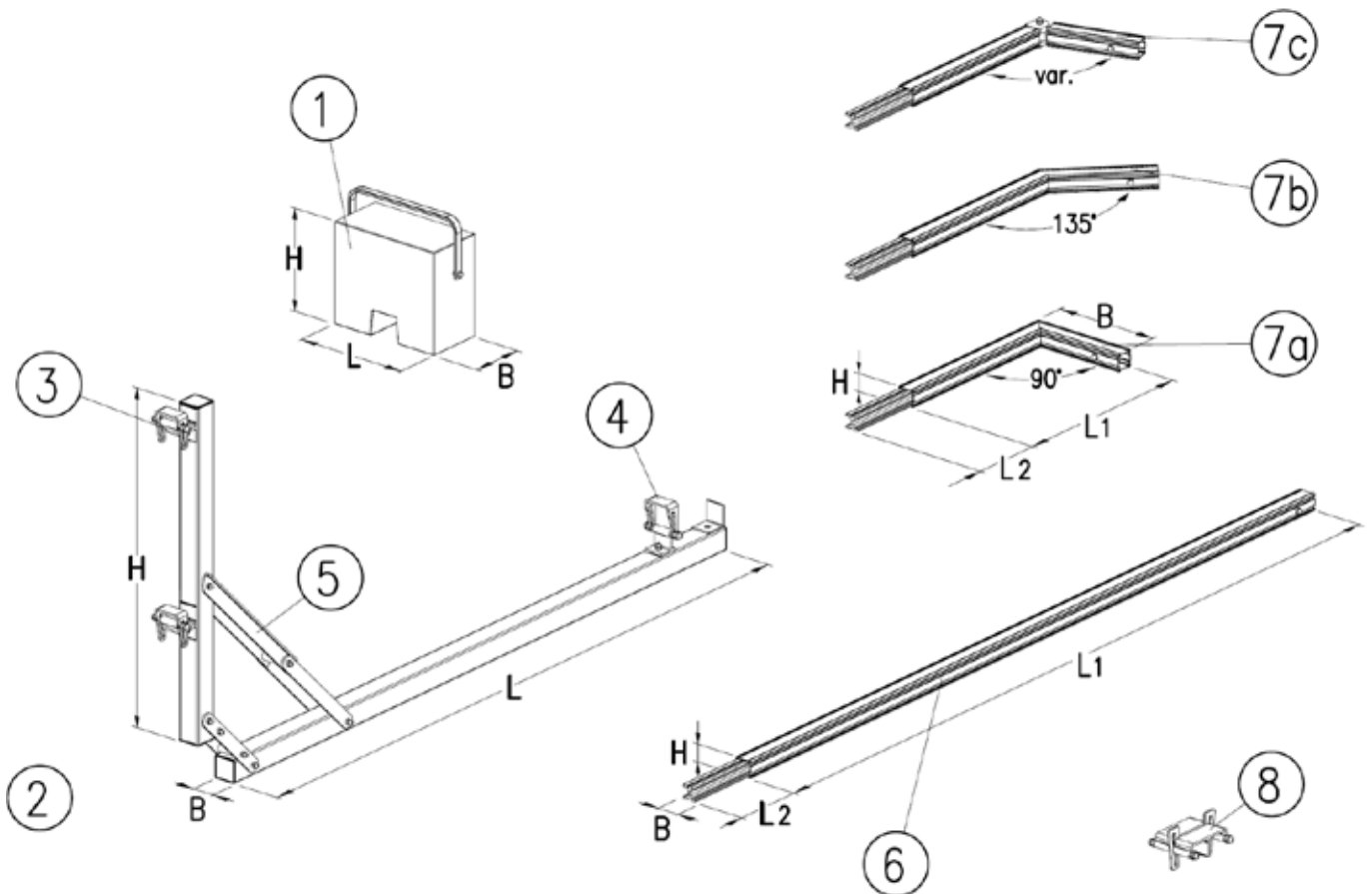

4. Veiligheidsvoorschriften

Lees voor aanvang van de montage- en demontagewerkzaamheden eerst onderstaande veiligheidsinstructies door. Volg alle aanwijzingen strikt op. Indien de dakrandbeveiliging verkeerd gemonteerd wordt, kunnen er gevaarlijke situaties ontstaan die tot (zwaar) letsel en grote schade kunnen leiden.

- » Monteer de dakrandbeveiliging met minimaal 2 personen die kennis hebben van deze beveiliging en in goede lichamelijke conditie verkeren.
- » Gebruik de nodige Persoonlijke Beschermingsmiddelen (PBM) zoals handschoenen, veiligheidsschoenen, helm en bril.
- » Controleer voor aanvang van de montage of alle onderdelen aanwezig zijn en of deze in goede staat verkeren. Beschadigde of verkeerde onderdelen mogen niet gebruikt worden.
- » Plaats de dakrandbeveiliging uitsluitend op een horizontale, vlakke, draagkrachtige en ruwe ondergrond. De ondergrond dient de gezamenlijke belasting van de dakrandbeveiliging en eventuele overige belasting te kunnen dragen.
- » Zet het werkgebied af voor passanten.
- » Bij gebruik van de dakrandbeveiliging dient er een dakopstand aanwezig te zijn met een minimale hoogte van 150 mm. Bij het ontbreken van een dakopstand dient de randbeveiliging voorzien te zijn dubbele lastblokken. Dit om het afschuiven van de dakrandbeveiliging van het dakvlak tegen te gaan, tevens dienen er kantplanken aangebracht te worden, **zie 6d blz 9**.
- » Werk niet met de dakrandbeveiliging bij windkracht **5 Bft** of hoger.
- » Breng de draagkracht en de stabiliteit van de dakrandbeveiliging niet in gevaar.
- » De mogelijkheid tot het inklappen van de dakrandbeveiliging is bedoeld voor transport, het aanbrengen van dakbedekking onder de staander en het inklappen bij hoge windsnelheden (**5 Bft** of hoger).

5. Toepassingen

De dakrandbeveiliging voldoet aan de Europese norm EN 13374 Klasse A. Dit betekent dat de dakrandbeveiliging toegepast mag worden op vlakke daken met een maximale hellingshoek van 10 graden.

- » De geleverde materialen zijn geschikt voor gebruik in droog en nat weer.
- » Bij een verwachte windkracht van **5 Bft** of meer moet de randbeveiliging neergeklapt worden, **zie hoofdstuk 6**.
- » Klap de dakrandbeveiliging altijd in bij het verlaten van de werkplek en bij langdurige afwezigheid.
- » Plaats voor de stabiliteit minimaal 9 meter.



6. Installeren dakrandbeveiliging

6a. Montage en demontage

Stap 1

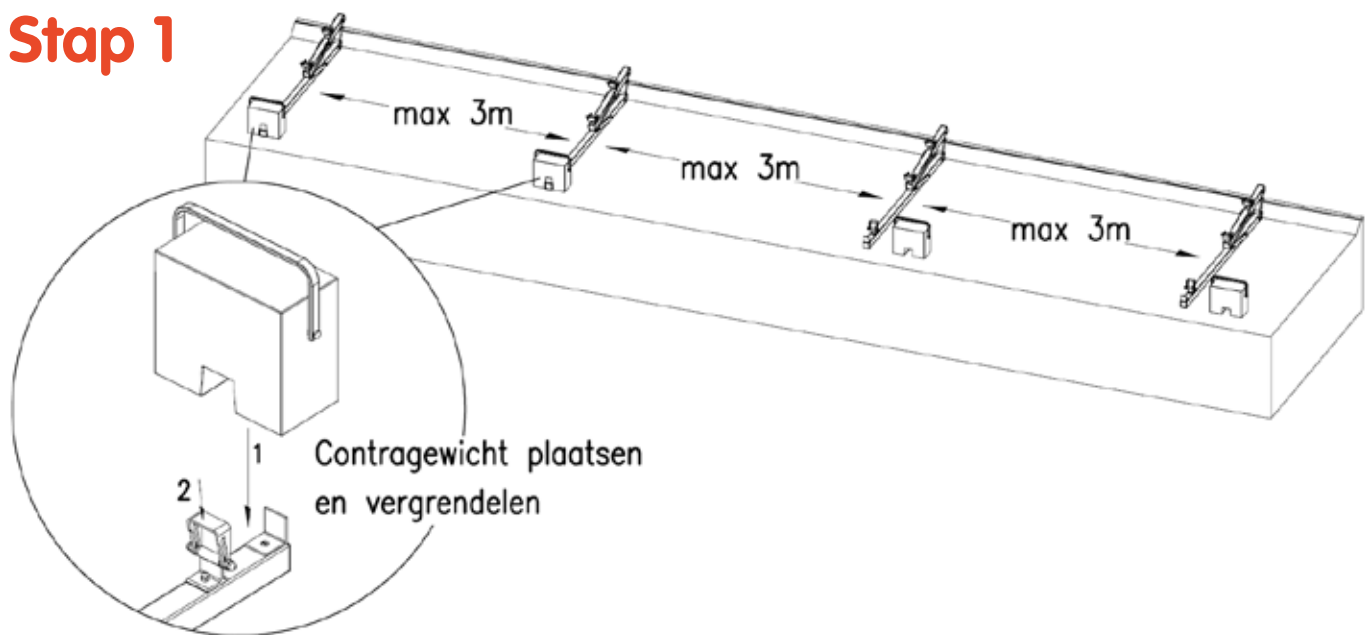

Stap 2

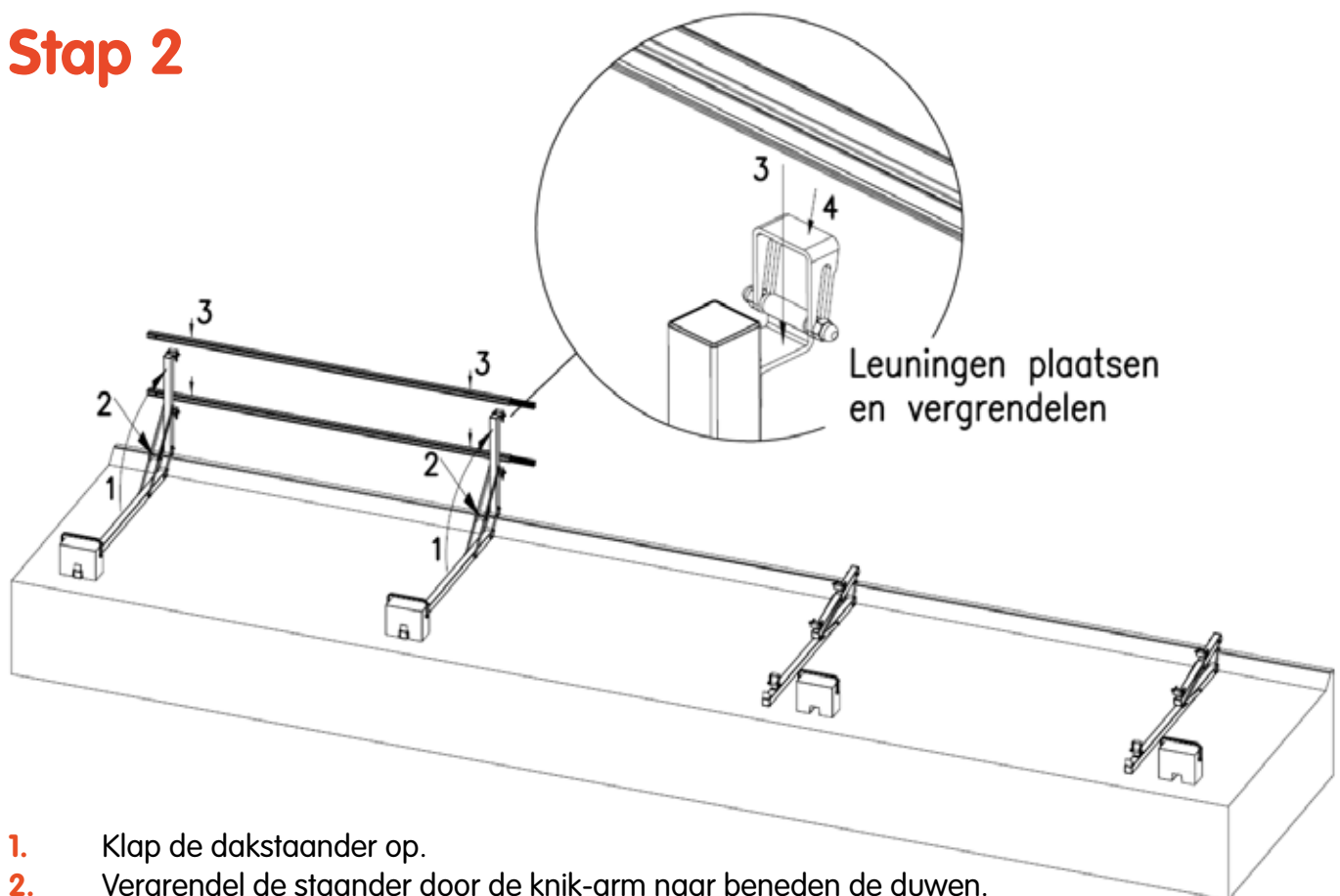

1. Klap de dakstaander op.
2. Vergrendel de staander door de knik-arm naar beneden de duwen.
3. Plaats de leuningen.
4. Vergrendel de leuningen door de stalen beugels handvast aan te drukken.

Stap 3

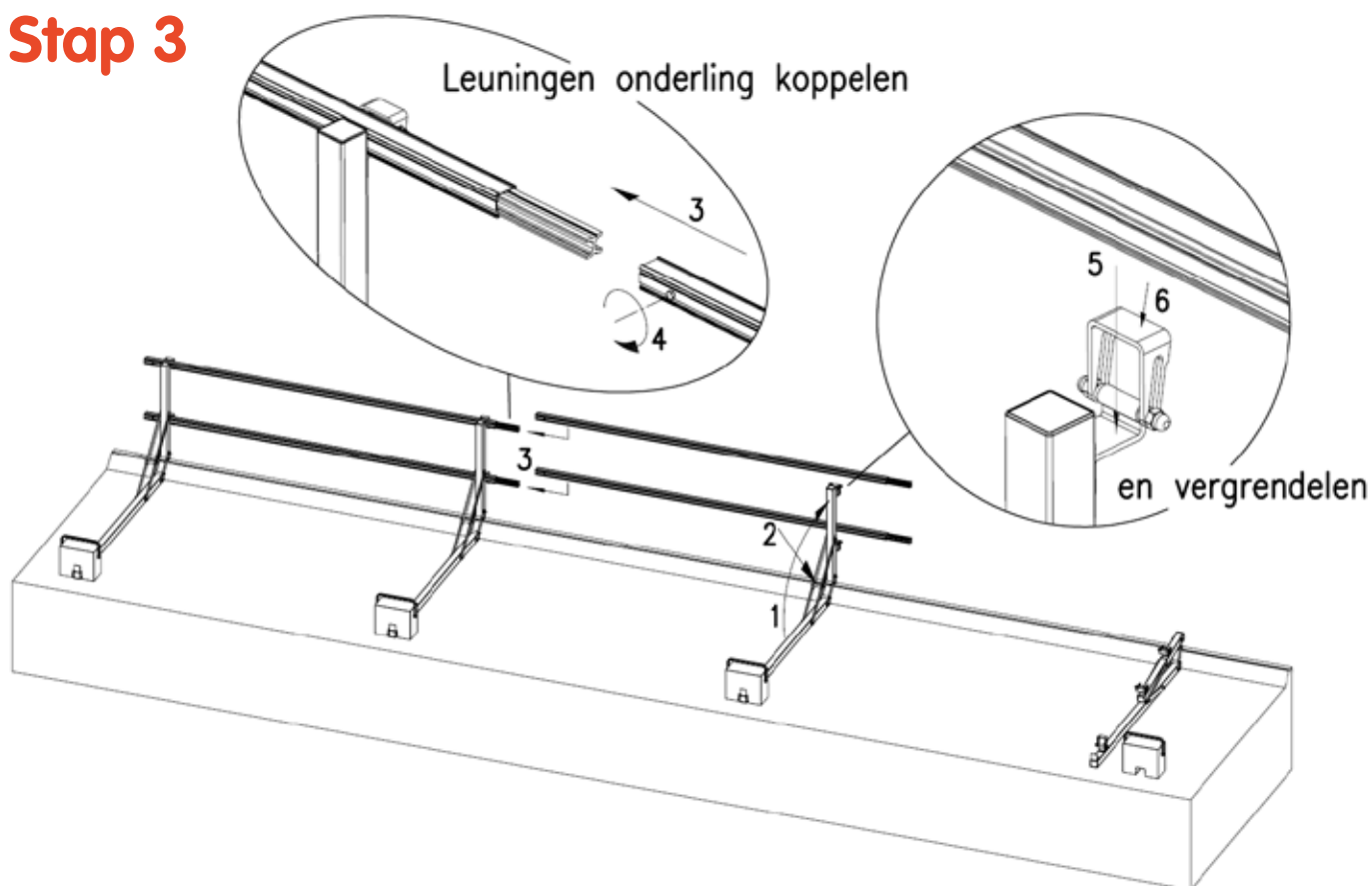

Plaats het ballastblok op de volgende staander als in **stap 1**.

1. Klap de staander op.
2. Vergrendel de staander door de knik-arm naar beneden te duwen.
3. Schuif de leuning in de reeds aangebrachte leuning.
4. Vergrendel de leuning door de bouten aan te draaien.
5. Plaats de leuning in de klembeugels.
6. Vergrendel de leuning door de stalen beugels handvast aan te drukken.

Herhaal **stap 3** voor de volgende standers. Voor demontage volg de stappen 1 t/m 5 in omgekeerde volgorde.

6b. Aanbrengen hoekkoppelingen

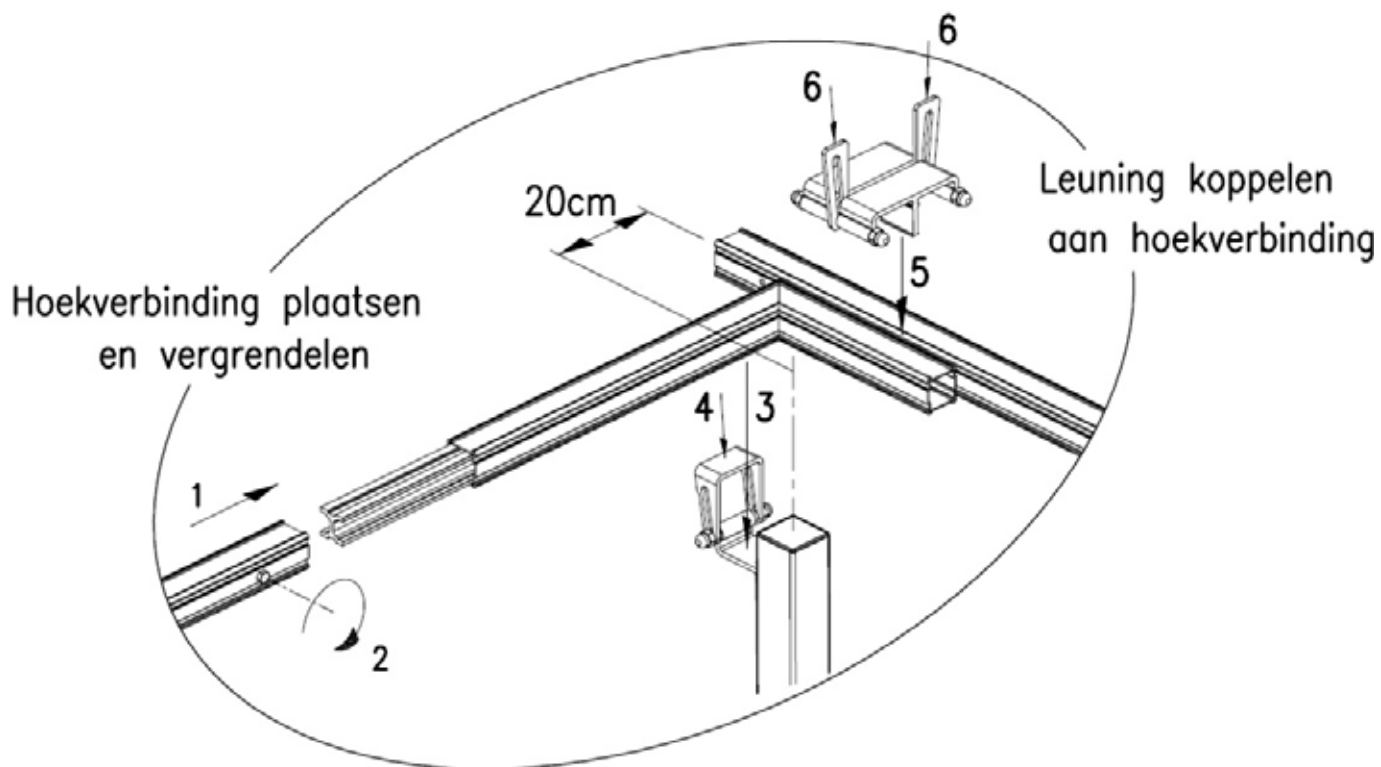

1. Breng de hoekverbinding aan op de leuning.
2. Vergrendel de leuning door de bouten aan te draaien.
3. Plaats de leuning met de reeds gemonteerde hoekverbinding in de klembeugel.
4. Vergrendel de leuning op de dakstaander door de stalen beugels handvast aan te drukken.
5. Breng de hoekkoppeling aan op de reeds gemonteerde hoek.
6. Plaats de andere leuning in de hoekkoppeling en sla met een hamer de stalen wiggen op de hoekkoppeling vast.

Let op: alle stappen dienen strikt opgevolgd te worden. Wanneer de aanwijzingen in deze handleiding niet opgevolgd worden, kan dit leiden tot zeer ernstig letsel en/of schade. SAFEBOUW kan niet aansprakelijk gehouden worden voor enige norm van (gevolg-)schade of letsel.

6c. Inklappen dakrandbeveiliging

Bij een verwachte windkracht van **5 Bft** of meer moet de randbeveiliging neergeklapt worden. Het is raadzaam, gedurende stormachtige periodes in het jaar, om bij verlaten van de werkplek de randbeveiliging te allen tijden neer te klappen.

Om de randbeveiliging neer te klappen dienen de hoekverbindingen en eventuele kantplanken gedemonteerd te worden.

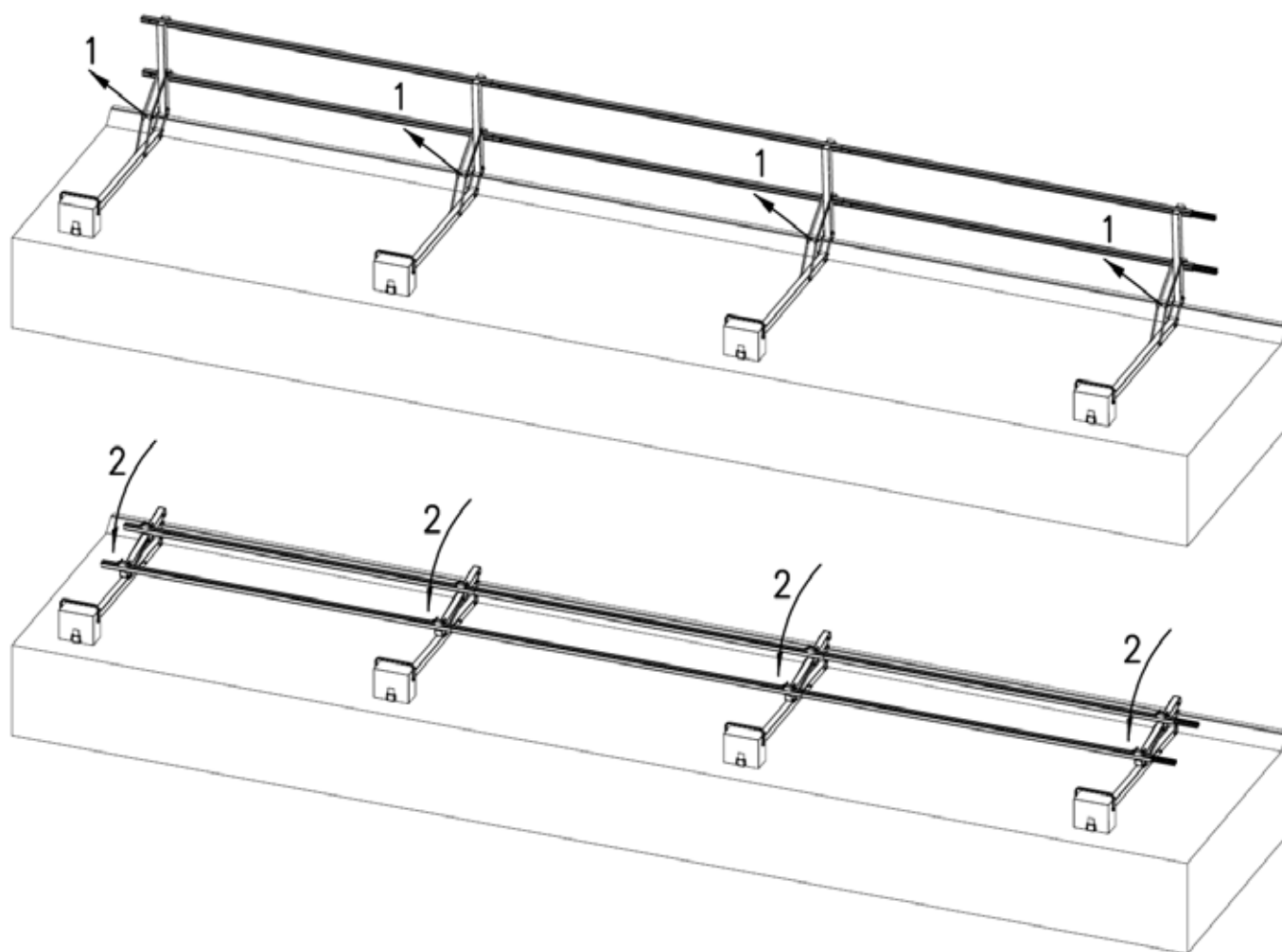

1. Ontgrendel de knik-arm door deze omhoog te trekken.
2. Klap de randbeveiliging neer.

6d. Aanbrengen kantplanken

Bij gebruik van de dakrandbeveiliging dient er een dakopstand aanwezig te zijn met een minimale hoogte van 150 mm. Bij het ontbreken van een dakopstand dienen er kantplanken aangebracht te worden. Bij het gebruik van een kantplank dienen de staanders altijd voorzien te zijn van twee ballastblokken.

1. Kantplank A (L x H x D)	3500 x 150 x 20	mm
2. Kantplank B (L x H x D)	2750 x 150 x 20	mm
3. Kantplank houder (staal)	Verbonden aan staander	
4. U – Beugel voorzien van vleugelmoer	M10	
5. Kantplank koppeling	Verbonden aan kantplank	

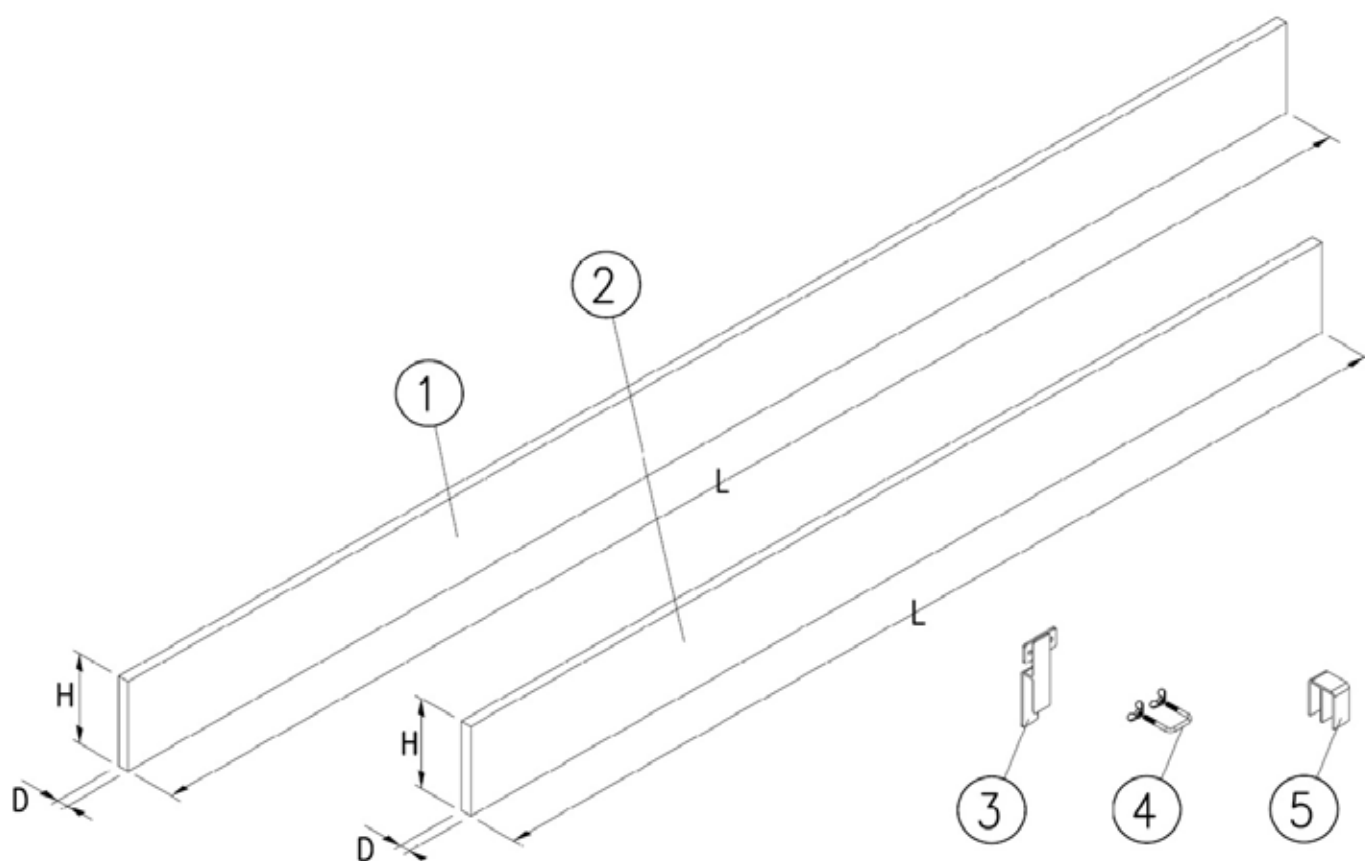

Stap 1

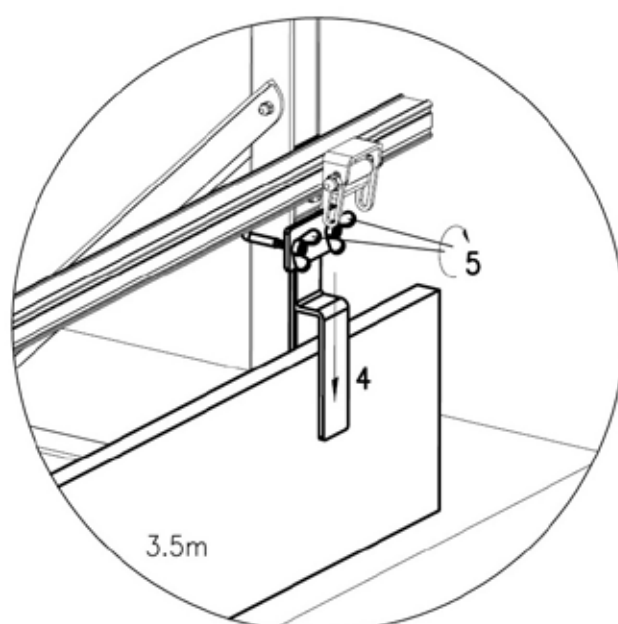
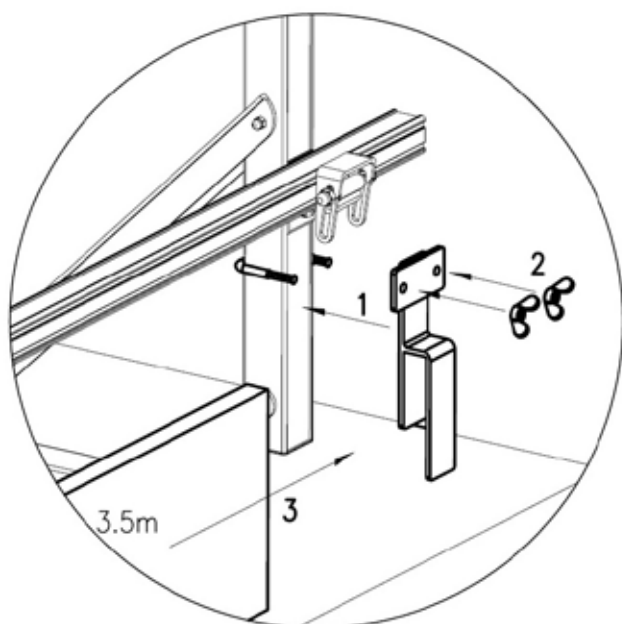

1. Breng de kantplankbeugel aan op de staander middels de U-beugel.
2. Vergrendel de kantplankbeugel maar draai deze nog niet vast.
3. Plaats kantplank A (3.5 meter) en laat deze aan beide kanten van de staander 25 cm oversteken.
4. Duw de kantplankbeugel naar beneden tegen de kantplank aan.
5. Zet de kantplankbeugel vast door beide vleugelmoeren aan te draaien.

Stap 2

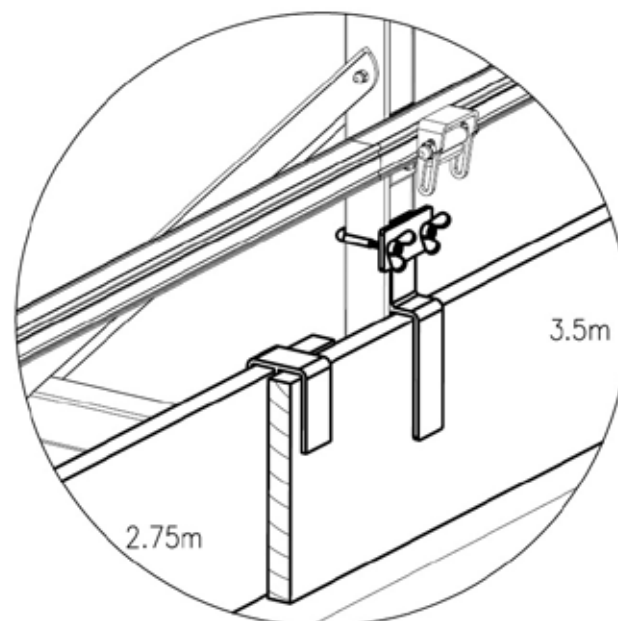
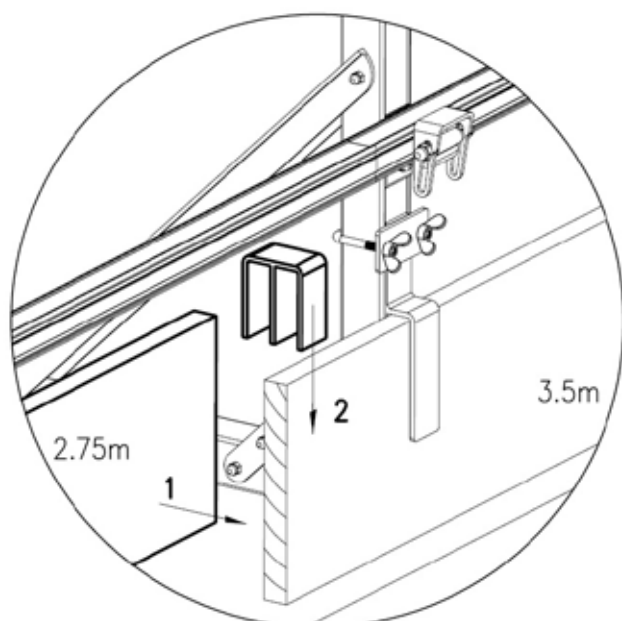

1. Plaats Kantplank B (2.75 meter) altijd aan beide zijde van kantplank A (3.5 meter).
2. Koppel kantplank A aan kantplan B middels de kantplank koppeling.

Stap 1

Stap 2

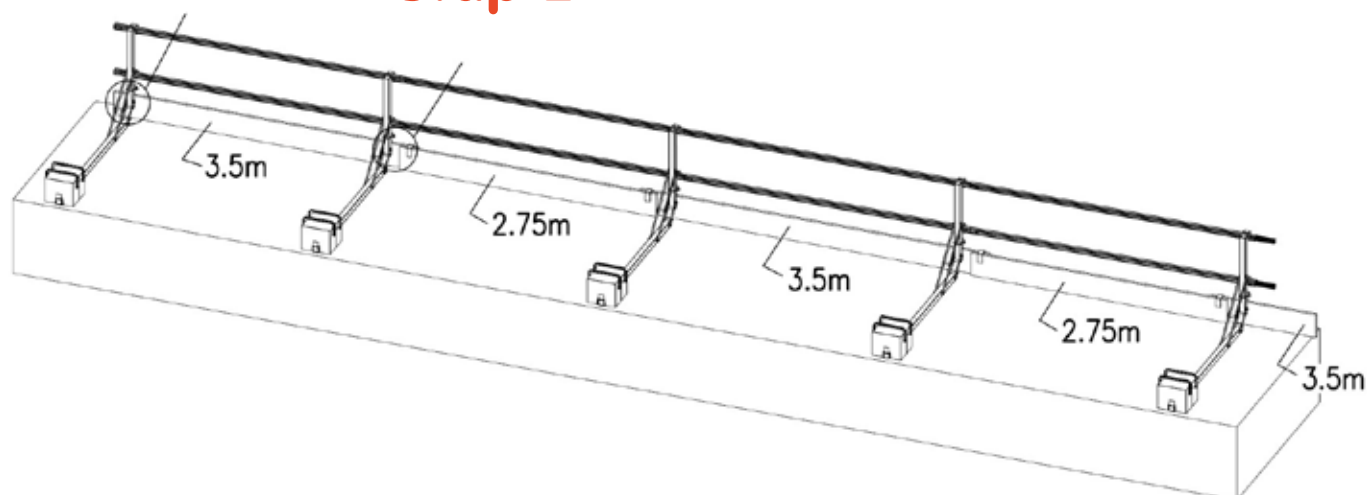

Bij de toepassing met kantplank dienen de dakstaanders altijd voorzien te zijn van twee ballastblokken.

7. Dagelijks gebruik, beheer en onderhoud

- » Controleer dagelijks of de randbeveiliging niet aangepast of beschadigd is.
- » Vervang kapotte en of beschadigde onderdelen direct. Schade dient direct gemeld te worden bij SAFEBOUW zodat het vervangen kan worden.
- » Probeer niet met hamers onderdelen werkend te krijgen, dit veroorzaakt schade en zorgt ervoor dat het materiaal onbruikbaar wordt.
- » Zorg dat het materiaal schoon is.
- » Als onderdelen niet goed werken, controleer deze op vuil, betonresten, vervorming ed.
- » Behandel het materiaal zorgvuldig, laat geen onderdelen vallen op een harde ondergrond.
- » Sla het materiaal deugdelijk op (indien van toepassing).
- » Laat het materiaal 1 keer per jaar keuren door een gecertificeerd bedrijf.
- » Blokkeer toegang tot het vlak bij afwijkingen en/of beschadigingen.

8. Normen

NEN-EN 13374 klasse A.